



TT 1042 DAB

Bedienungsanleitung

**HIFI-ANLAGE MIT PLATTENSPIELER/MP3/USB/RADIO FM/DAB UND
BLUETOOTH®-VERBINDUNG - Bedienungsanleitung und Anschluss**



GEBRAUCHSHINWEISE

Dieses Gerät ist ein elektronisches Instrument höchster Präzision. Die Inbetriebnahme des Geräts sollte daher in den folgenden Fällen vermieden werden:

- In der Nähe von Magnetfeldern.
- In der Nähe von Wärmequellen wie Heizkörpern und Öfen.
- An sehr feuchten Orten wie Badezimmern, Schwimmbädern usw. ...
- An sehr staubigen Orten.
- An Orten, die starken Vibrationen ausgesetzt sind.
- Halten Sie Ihr Ohr während der Phasen des Aufstellens und Einstellens der Lautstärke nicht in die Nähe des Lautsprechers, und halten Sie insbesondere während der Startphase die Lautstärke auf ein Minimum.
- Stellen Sie das Gerät so auf, dass an den Seiten immer genügend Platz für eine freie Luftzirkulation ist (mindestens 5 cm).
- Wenn Flüssigkeiten in das Gerät eindringen, ziehen Sie sofort den Stecker aus der Steckdose und bringen Sie das Gerät zum nächsten autorisierten TREVI-Kundendienst.
- Überprüfen Sie vor dem Wiederaufladen des Geräts immer, dass die Netz- und Anschlusskabel korrekt installiert sind.
- Auf dem Gerät sollten keine offenen Flammenquellen, wie z. B. brennende Kerzen, platziert werden.
- Das Gerät darf keinem Tropf- oder Spritzwasser ausgesetzt werden und es dürfen keine mit Flüssigkeit gefüllten Gegenstände, wie zB Vasen, auf das Gerät gestellt werden.
- Das Netzteil muss an eine Steckdose in der Nähe des Gerätes angeschlossen und leicht zugänglich sein.
- Wenn Sie am Gerät oder am Netzteil übermäßige Hitze bemerken, ziehen Sie sofort den Stecker aus der Steckdose.
- Ziehen Sie nicht am Netzkabel
- Bewahren Sie dieses Handbuch zum späteren Nachschlagen auf.

PFLEGE UND WARTUNG

Für die Reinigung wird die Verwendung eines leicht angefeuchteten, weichen Tuchs empfohlen. Der Einsatz von Lösungsmitteln oder scheuernden Substanzen sollte vermieden werden.

WICHTIG

Dieses Gerät ist für den Heimgebrauch (nicht professionellen Gebrauch). Der fachgemäße Bau dieses Geräts gewährleistet langfristig einen einwandfreien Betrieb. Sollten dennoch Betriebsstörungen auftreten, wenden Sie sich bitte an nächstgelegene autorisierte TREVI-Kundendienststelle.

Die Firma TREVI verfolgt eine Politik ständiger Forschung und Weiterentwicklung. Die Produkte können daher andere als die beschriebenen Eigenschaften aufweisen.



Mit der Verwendung von Ohr- oder Kopfhörer:
Um Hörschäden zu vermeiden, beschränken die Menge an Zeit bei hoher Lautstärke.

Hinweise zur ordnungsgemäßen Entsorgung des Produkts.

Das auf dem Gerät angebrachte Symbol weist darauf hin, dass das Altgerät "getrennt zu sammeln" ist und das Produkt daher nicht zusammen mit dem Gemeindeabfall entsorgt werden darf.

Der Benutzer muss das Produkt zu den entsprechenden, von der Gemeindeverwaltung eingerichteten "Wertstoffsammelstellen" bringen oder dem Händler beim Kauf eines neuen Produkts übergeben.

Die getrennte Müllsammlung und anschließende Aufbereitung, Wiederverwertung und Entsorgung fördern die Herstellung von Geräten unter Verwendung wiederverwerteter Materialien und vermindern die negativen Auswirkungen auf die Umwelt und Gesundheit in Folge einer falschen Müllverwaltung.

Die widerrechtliche Entsorgung des Produkts führt zur Auferlegung von Verwaltungsstrafen.

BESCHREIBUNG DER BEFEHLE

1. Rotationsachse des Plattentellers
2. Plattenteller
3. Hebel zum Heben/Senken des Arms
4. Plattentellerarm
5. Autostopp-Wahlschalter
6. Geschwindigkeitswähler (33/45/78 U/min)
7. Armsicherheitshebel
8. ▶ / || / MENU-Taste
9. ◀-Taste, vorheriger Titel / Radiosender
10. Taste ▶▶, nächster Titel / Radiosender
11. AUX-IN-Eingang
12. USB-Eingang
13. Ein / Standby-Taste / Lautstärkeregelung
14. LCD-Anzeige
15. Kopfhöreranschluss
16. MODE-Taste
17. INFO-Taste
18. SCAN / ENTER-Taste
19. Lautsprecher
20. RCA-LINE-OUT
21. Steckdose für externe Stromversorgung
22. UKW-Antenne

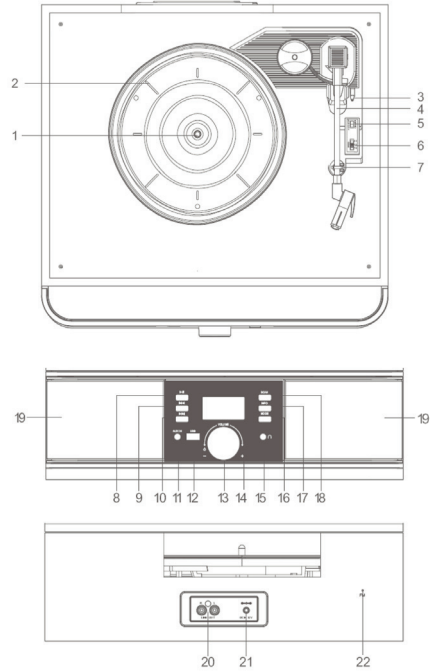
NETZTEIL

Dieses Gerät arbeitet mit 12V 1A Netzteil (im Lieferumfang enthalten).

Schließen Sie das Gerät nicht an Steckdosen mit einer anderen als der angegebenen Spannung an.

AN AUS

1. Stecken Sie das mitgelieferte Netzkabel in die Steckdose (21) am Gerät und den Stecker des Netzteils in eine Steckdose.
2. Drehen Sie den Knopf (13) im Uhrzeigersinn, bis Sie ein Klicken hören, das Gerät schaltet sich ein.
3. Drehen Sie den Knopf (13) erneut gegen den Uhrzeigersinn, um das Gerät auszuschalten.

Dieses Gerät ist zur Energieeinsparung mit einem automatischen Abschaltssystem ausgestattet. Nach einer gewissen Zeit der Inaktivität wechselt das Gerät automatisch in den Standby-Modus. Schalten Sie das Gerät für einen neuen Gebrauch aus und wieder ein. Führen Sie bei Blockade oder Fehlbedienung einen Generalreset durch, indem Sie das Gerät für ca. 30 Sekunden aus- und wieder einschalten.

LAUTSTÄRKEREGELUNG

1. Drehen Sie den Lautstärkereglern (13) am Gerät, um die Lautstärke zu erhöhen oder zu verringern.

UKW-RADIOBETRIEB

1. Schalten Sie das Gerät ein und drücken Sie die MODE-Taste (16), die Anzeige FM erscheint auf dem Display.
2. Drücken Sie wiederholt die Tasten ▶▶ (10) oder ◀◀ (9) am Gerät, um eine schrittweise Suche durchzuführen.
3. Halten Sie die Tasten ▶▶ (10) oder ◀◀ (9) am Gerät einige Sekunden lang gedrückt, um zum nächsten oder vorherigen Radiosender mit dem besten Empfangssignal zu wechseln.
4. So speichern Sie einen Radiosender:
 - Zur zu speichernden Frequenz wechseln, INFO-Taste lange drücken.
 - Wählen Sie mit den Tasten ▶▶ (10) oder ◀◀ (9) die Speichernummer, unter der Sie den Radiosender speichern möchten.
 - Drücken Sie zur Bestätigung die SCAN / ENTER-Taste (18).
 - Das Gerät kann bis zu 20 Sender speichern.

5. Um einen gespeicherten Radiosender auszuwählen:

- Drücken Sie die INFO-Taste.
- Wählen Sie mit den Tasten ►► (10) oder ◀◀ (9) die Speichernummer des Radiosenders.
- Drücken Sie zur Bestätigung die SCAN / ENTER-Taste (18).

6. Um mit automatischer Speicherung von Radiosendern zu suchen, drücken Sie lange die Taste SCAN / ENTER (18).

Das Gerät kann bis zu 20 Sender speichern.

Hinweis: *Um den besten UKW-Empfang zu erhalten, verlängern und richten Sie die Antenne (22) aus. Wenn der Empfang nicht gut ist, verschieben Sie, die Länge und Ausrichtung der Antenne anders einzustellen, die Qualität des UKW-Empfangs hängt jedoch stark vom Aufstellungsort des Geräts ab.*

DAB-RADIOBETRIEB

1. Schalten Sie das Gerät ein und drücken Sie die MODE-Taste (16), die DAB-Anzeige erscheint auf dem Display.
 2. Beim ersten Einschalten führt das Gerät eine automatische Suche nach verfügbaren Sendern durch, die gefundenen Sender bleiben bei späteren Einschaltungen gespeichert.
 3. Drücken Sie die Tasten ►► (10) oder ◀◀ (9) am Gerät, um einen anderen DAB-Radiosender auszuwählen, bestätigen Sie mit SCAN / ENTER (18).
 4. Drücken Sie die Taste ► / ◄ (8), um verschiedene Informationen auf dem Display anzuzeigen, die vom DAB-Sender gesendet werden.
 5. So speichern Sie einen Radiosender:
 - Zur zu speichernden Frequenz wechseln, INFO-Taste lange drücken.
 - Wählen Sie mit den Tasten ►► (10) oder ◀◀ (9) die Speichernummer, unter der Sie den Radiosender speichern möchten.
 - Drücken Sie zur Bestätigung die SCAN / ENTER-Taste (18).
 - Das Gerät kann bis zu 20 Sender speichern.
 6. Um einen gespeicherten Radiosender auszuwählen:
 - Drücken Sie die INFO-Taste.
 - Wählen Sie mit den Tasten ►► (10) oder ◀◀ (9) die Speichernummer des Radiosenders.
 - Drücken Sie zur Bestätigung die SCAN / ENTER-Taste (18).
 7. Zum Scannen mit automatischer Speicherung von Radiosendern drücken Sie lange die SCAN / ENTER-Taste (18).
- Das Gerät kann bis zu 20 Sender speichern.

EINSTELLUNGEN IM UKW-/DAB-RADIOBETRIEB

Halten Sie im UKW-Radio- oder DAB-Modus die Taste ► / ◄ / MENU(8) gedrückt, um verschiedene Einstellungen anzuzeigen, drücken Sie die Tasten ◀◀ oder ►► um das gewünschte Element auszuwählen, und bestätigen Sie die Eingabe mit der Taste SCAN / ENTER (18). unter Einstellungen:

Scan setting (FM): ermöglicht die Auswahl, ob beim automatischen Suchlauf alle gefundenen Sender gespeichert werden sollen (ALL) oder nur solche mit starkem Signal (STRONG).

Full Scan (DAB): Bestätigen Sie mit der SCAN / ENTER-Taste, um den automatischen Sendersuchlauf zu aktivieren.

Manual tune (DAB): Wählen Sie diese Einstellung, um manuell nach DAB-Sendern zu suchen.

DRC (DAB): Ermöglicht das Aktivieren/Deaktivieren der DRC-Funktion, um den Klang beim Hören in lauten Umgebungen zu verbessern. Sie können den DRC-Pegel auf hoch (hoch), niedrig (niedrig) oder Aus (aus) einstellen.

Prune (DAB): ermöglicht das Löschen aller Radiosender aus der Liste der gespeicherten Sender, die gefunden, aber nicht verfügbar sind (schlechtes Signal).

System: Ermöglicht den Zugriff auf verschiedene Zubehörfunktionen oder Systeminformationen.

Sleep: ermöglicht Ihnen, einen Auto-Off-Timer einzustellen, nach dem das Gerät automatisch in den Standby-Modus wechselt. Es kann zwischen 90, 60, 45, 30, 15 Minuten gewählt werden. Bei „Aus“ ist die Funktion deaktiviert.

Language: Ermöglicht die Auswahl der Systemsprache (StandardEinstellung Englisch).

Factory reset: Ermöglicht das Zurücksetzen aller Einstellungen auf die Werkseinstellungen. Wählen Sie zum Wiederherstellen Ja aus.

SW-Version: Version der installierten Software.

BLUETOOTH-BETRIEB

1. Schalten Sie das Gerät ein und halten Sie die MODE-Taste (16) gedrückt, bis die Anzeige BT auf dem Display erscheint.
2. DISCONNECTED beginnt auf dem Display zu blinken und das System beginnt automatisch mit der Suche.
3. Aktivieren Sie die Bluetooth-Funktion auf dem zu koppelnden externen Gerät und machen Sie es sichtbar.
4. Starten Sie die Suche nach den Geräten, koppeln Sie das Gerät „TT 1042 DAB“, nach der Kopplung erscheint die Meldung CONNECTED auf dem Display.
5. Geben Sie ggf. das Passwort „0000“ ein.
6. Nach der Kopplung gibt das Gerät einen Bestätigungston aus.
7. Verwalten Sie die Musikwiedergabe von Ihrem Gerät (z. B. Smartphone oder Tablet).
8. Halten Sie die Taste ► / ◄ (8) einige Sekunden lang gedrückt, um die Kopplung abzubrechen.

USB-EINGANGSBETRIEB

1. Schließen Sie ein USB-Speichergerät an den USB-Eingang (12) an.
2. Schalten Sie das Gerät ein und drücken Sie mehrmals die MODE-Taste (16), bis die USB-Anzeige auf dem Display erscheint, die das Laden der auf dem USB-Gerät vorhandenen Daten anzeigt. Wenn kein USB-Gerät vorhanden ist, erscheint NO DEVICE auf dem Display.
Notiz:
- Das Gerät unterstützt möglicherweise einige SD / USB-Geräte nicht, dies liegt an der Inkompatibilität einiger Prozessoren.
3. Die Wiedergabe des Musiktitels startet automatisch, zum Anhalten drücken Sie die Taste ► || (8). Drücken Sie die Taste erneut, um die Songwiedergabe wieder zu aktivieren.
4. Drücken Sie die Tasten ◀◀ oder ▶▶ um zum vorherigen/nächsten Titel zu springen, drücken Sie sie lange, um im wiedergegebenen Titel schnell vor- oder zurückzublätern, lassen Sie sie los, um zur normalen Wiedergabe zurückzukehren.
5. Drücken Sie die SCAN / ENTER-Taste (18), um die Wiederholung einzelner Titel (REP-1), die Wiederholung aller Titel (ALL) oder die Zufallswiedergabe (RANDOM) zu aktivieren.

PLATTENBETRIEB

Denken Sie daran, den Stiftschutz vorsichtig zu entfernen.

1. Schalten Sie das Gerät ein und drücken Sie mehrmals die MODE-Taste (16), bis PHONO im Display erscheint.
2. Wählen Sie die Geschwindigkeit der Disc mit dem Drehteller-Geschwindigkeitswähler (6).
3. Legen Sie die Disc auf den Plattenteller. Verwenden Sie den mitgelieferten Adapter, wenn es sich bei der Schallplatte um eine Schallplatte mit 45 U/min handelt.
4. Lösen Sie den Tonabnehmerarm vom Clip, heben Sie den Arm an und platzieren Sie die Nadel auf der Schallplatte. Senken Sie den Druckarm mit dem Hebel (3). Die Wiedergabe der Disc beginnt.
5. Am Ende der Disc-Wiedergabe hört der Plattenteller auf, sich zu drehen, wenn die AUTOSTOP-Funktion aktiv ist (Wahlschalter 5); Bringen Sie den Hebel (3) in die angehobene Armposition.
Hinweis 1: Es kann vorkommen, dass die Autostop-Funktion die Drehung der Disc vor dem Ende der Aufnahme stoppt. Deaktivieren Sie in diesem Fall die Funktion, indem Sie den Wahlschalter (5) auf OFF stellen.
Hinweis 2: Entfernen Sie vor der Verwendung die Abdeckung des Drehtellers.
Hinweis 3: Stellen Sie sicher, dass der Arm nach jedem Gebrauch durch den Armenschlag verriegelt ist

AUX-IN

1. Schalten Sie das Gerät ein und drücken Sie mehrmals die MODE-Taste (16), bis im Display die Anzeige AUX erscheint.
2. Verbinden Sie ein beliebiges Gerät mit Audioausgang über ein geeignetes Kabel mit dem AUX IN-Eingang (11).
3. Steuern Sie das Außengerät durch Ihre eigenen Befehle.
4. Stellen Sie die Lautstärke mit dem Regler am Gerät (13) ein.

KOPFHÖRERBUCHSE

1. Stecken Sie den Kopfhörer in die Kopfhörerbuchse (15). Die Lautsprecher werden stummgeschaltet.
2. Starten Sie die gewünschte Wiedergabe und stellen Sie die Lautstärke ein.

AUSGANG

Über den LINE OUT-Ausgang können Sie das Gerät an ein externes Verstärkersystem anschließen.

Verbinden Sie ein nicht mitgeliefertes RCA-Kabel mit den Buchsen (20) und das andere Ende mit dem externen System. Starten Sie die gewünschte Wiedergabe.

TECHNISCHE SPEZIFIKATIONEN

Stromversorgung:	12V  1A mit externem Adapter 100-240V ~ 50 / 60Hz
Verbrauch:	12W
Standby-Verbrauch:	<1W
UKW-Empfangsfrequenz:	87,5 - 108,0 MHz
DAB-Empfangsfrequenz:	174 - 240 MHz
Sendeleistung BT:	2,5 mW
Bluetooth-Übertragungsfrequenz:	2,4 GHz
Geräteabmessungen:	390 x 365 x 145 mm