



RR 501BT

Bedienungsanleitung

deu RADIO CASSETTE RECORDER MIT USB/SD/MP3/BT



**GEFÄHRLICHE
SPANNUNGEN**

Dieses Symbol, das auf der Rückseite des Gerätes und auf diesem Handbuch abgebildet ist, weist den Benutzer auf das Vorhandensein von mit Hochspannung betriebenen Bauteilen im Innern des Gerätes hin. Um elektrische Schläge zu vermeiden, muß das Gerät nicht geöffnet werden.

**ACHTUNG**

Dieses Symbol, das auf der Rückseite des Gerätes und auf diesem Handbuch abgebildet ist, weist den Benutzer auf wichtige Anweisungen zum sicheren Gebrauch hin. Bevor das Gerät in Betrieb genommen wird, müssen diese Anweisungen aufmerksam gelesen werden.

GEBRAUCHSHINWEISE

Nicht für längere Zeit bei hoher Lautstärke Musik hören. Dies könnte zu Hörschäden führen.

Das Gerät sollte nicht in folgenden Bereichen aufgestellt werden:

- in der Nähe von Magnetfeldern.
- in der Nähe von Wärmequellen wie Heizkörpern und Öfen.
- in sehr feuchten Räumen wie Badezimmern, Schwimmbädern, usw.
- in sehr staubigen Räumen.
- An Orten, die starken Schwingungen ausgesetzt sind.
- Das Gerät sollte so aufgestellt werden, dass auf den Seiten jeweils genügend Raum verbleibt, um eine freie Luftzirkulation zu gewährleisten (mindestens 5 cm).
- Sollten Flüssigkeiten ins Innere des Geräts eindringen, den Stecker unverzüglich von der Steckdose abziehen und das Gerät zur nächstgelegenen autorisierten TREVI-Kundendienststelle bringen.
- Vor der Aufladung des Geräts ist stets sicherzustellen, dass Netzkabel und Anschlusskabel korrekt installiert sind.

PFLEGE UND WARTUNG

Für die Reinigung wird die VeSKIP-endung eines leicht angefeuchteten, weichen Tuchs empfohlen. Der Einsatz von Lösungsmitteln oder scheuernden Substanzen sollte vermieden werden.

WICHTIG

Der fachgerechte Bau dieses Geräts gewährleistet langfristig einen einwandfreien Betrieb. Sollten dennoch Betriebsstörungen auftreten, wenden Sie sich bitte an die nächstgelegene autorisierte Kundendienststelle.

TREVI verfolgt eine Politik ständiger Forschung und Weiterentwicklung. Die Produkte können daher andere als die beschriebenen.

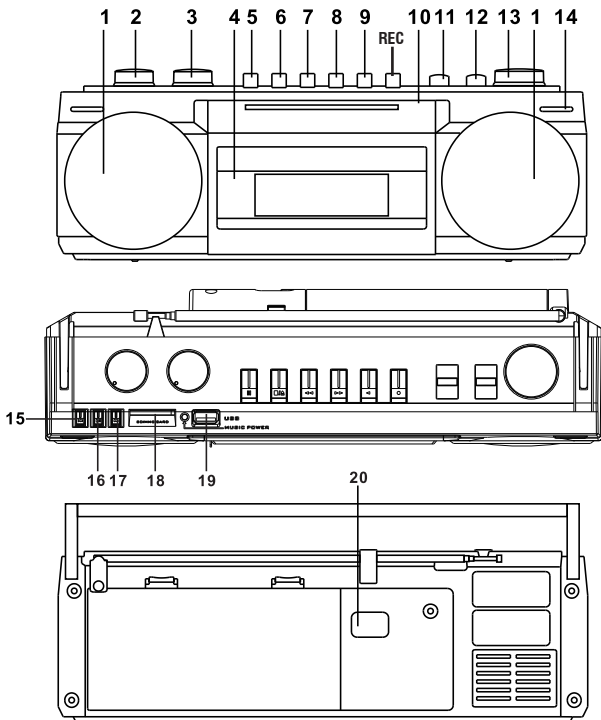

- | | |
|---------------------------|---------------------------------|
| 1. SPRECHER | 11. FUNKTIONSSCHALTER |
| 2. VOLUME KONTROLLE | 12. SWITCH BAND RADIO |
| 3. BASS KONTROLLE | 13. ABSTIMMUNG |
| 4. SCHACHTELN | 14. MIKROFON |
| 5. PAUSE CASSETTE | 15. TASTE PREV USB / SD-PLAYER |
| 6. STOP / OPEN DOOR BOXEN | 16. KEY PLAY / PAUSE USB PLAYER |
| 7. FAST FORWARD-BOX | 17. NEXT-TASTE USB / SD-PLAYER |
| 8. ZURÜCK KEY FAST BOXEN | 18. INPUT SD |
| 9. KEY READING CASSETTE | 19. USB-EINGANG |
| 10. ANZEIGE BAND RADIO | 20. BUCHSE |

VERSORGUNG

MIT BATTERIEN

Das Batteriefach öffnen und 4 Batterien des Formats "D" (UM-1) polaritätsrichtig gemäß der Hinweise einlegen. Leere Batterien sollten unverzüglich ausgetauscht werden. Bei längerem Nichtgebrauch des Geräts sollten die Batterien herausgenommen werden.

NETZBETRIEB

Das Netzkabel an der Buchse anschließen. Den Stecker in eine Steckdose mit 230V~50Hz Wechselstrom einstecken. Das Gerät nicht an einem Netz mit einer Spannung anschließen, die nicht den oben genannten Werten entspricht.

ANPASSUNG DER LAUTSTÄRKE - BASS

Drehen Sie den Lautstärkeregler (2) im Uhrzeigersinn oder gegen den Uhrzeigersinn, um die Lautstärke erhöhen oder verringern.

Drehen Sie den Bass-Regler (3) oder gegen den Uhrzeigersinn zu erhöhen oder Bass zu verringern.

QUELLE

Gesetz über die Funktionswähler (11) zur Auswahl von RADIO / TAPE / MUSIC .

RADIOBETRIEB

1. Stellen Sie den Funktionsschalter (11) RADIO zu positionieren.
2. Schieben Sie den Schalter BAND (12), um den gewünschten Wellenbereich zu wählen:
FM / MW / SW1 / SW2.
3. Stellen Sie den gewünschten Sender mit den Tuning-Knopf drehen (13).
4. Um die Lautstärke, schalten Sie den Lautstärkeregler (2) einzustellen.
5. Öffnen Sie die Teleskopantenne für seine gesamte Länge.
6. Schalten Sie das Radio durch die Position "TAPE Wähler" Schalt

HINWEISE: Für die beste UKW-Empfang, zu erweitern und die Antenne drehen. Wenn der Empfang nicht gut versuchen, unterschiedliche Länge und Ausrichtung der Antenne einstellen, jedoch hängt die Qualität der UKW-Empfang auf der Stelle, wo Sie das Gerät.

FEATURE MP3 USB / SD

1. Stellen Sie den Moduswahlschalter (11) auf der MUSIC Position.
2. Schließen Sie das "USB-Flash-Disk oder USB-SD-Speicher im Eingang (19) in der Halle oder SD (18).
3. ein paar Sekunden wird die Wiedergabe starten 'automatisch.
4. Drücken Sie die Taste PLAY / PAUSE (16) wieder spielen Songs, drücken Sie zum Stoppen der Wiedergabe fortzusetzen.
5. Drücken Sie die PREV (15), um den vorherigen Titel zu spielen.
6. Drücken Sie die Taste NEXT (17), um den nächsten Titel zu spielen.
7. Halten Sie die Taste PREV und NEXT Tasten schnell, um den Song zu blättern, die Sie gerade hören, lassen Sie die Tasten zur normalen Wiedergabe zurückzukehren.

Hinweis: Bei USB-Speicher und SD legt ist, drücken und halten Sie die Taste PLAY / PAUSE (16), um die Wiedergabe von Songs von einem Speicher zu einem anderen.

BLUETOOTH-FUNKTION

1. Stellen Sie den Moduswahlschalter (11) auf der MUSIC  Position ohne USB-Speicher und SD-Karte eingelegt.
2. Folgen Sie den Anweisungen des Geräts, das Gerät zu suchen.
3. Suchen Sie das Gerät "RR 501BT" genannt, die PIN "0000" bei Bedarf zu koppeln und eingeben.
4. Nach dem Anschluss wird es eine vernünftige Antwort zu hören.
5. Drücken Sie die PLAY / PAUSE (16) zu starten auf dem gekoppelten BT-Gerät Musik hören; drücken Sie die Taste NEXT (17) oder PREV (15), um den nächsten / vorherigen Titel zu wählen.
6. Während der Wiedergabe, wenn irgendwelche USB oder SD-Speicherkarten, lange drücken Sie die PLAY / PAUSE, um die Wiedergabe von BT USB und SD zu wechseln.

OPERATION CASSETTE PLAYER

CASSETTE WIEDERGABE

1. Stellen Sie den Schalter auf die Position TAPE und öffnen Sie das Kassettenfach mit der Taste (6).
2. Legen Sie eine Kassette in das Fach mit der Seite nach oben zeigen, um zu spielen möchten.
3. Stellen Sie die Lautstärke nach Ihren Wünschen.
4. Drücken Sie die PLAY (9), um die Wiedergabe zu starten.
5. Drücken Sie die PAUSE-Taste (5), um die Wiedergabe vorübergehend zu stoppen, drücken Sie erneut die Wiedergabe fortzusetzen.
6. Um Vorpulen des Bandes, drücken Sie die FFWD-Taste (7).
7. Um schnell das Band zurückzuspulen, drücken Sie die REW (8).
8. Drücken Sie die STOP / EJECT-Taste (6), um dauerhaft Stoppen der Wiedergabe, drücken Sie erneut die Kassette zu entfernen.

AUFNAHME VON ANDEREN QUELLEN

Hinweis: Stellen Sie sicher, dass die Registerkarte um die Aufnahme vorhanden ist oder nicht "möglich, das Band aufzuzeichnen.



RR 501BT



1. Stellen Sie den Regler auf die gewünschte Quelle (Radio, USB, SD-Kartenleser, Bluetooth) und starten Sie die Wiedergabe.
2. Legen Sie die Kassette in das Fach.
3. Drücken Sie die REC-Taste, die Aufnahme zu starten.
4. Verwenden Sie die PAUSE-Taste (5), um vorübergehend die Aufnahme zu stoppen, drücken Sie erneut die Wiedergabe fortzusetzen.
5. Drücken Sie die STOP / EJECT Taste (6) vollständig die Aufnahme zu stoppen.

AUFNAHME AUS DEM EINGEBAUTEN MIKROFON

1. Stellen Sie den Modus-Schalter auf TAPE.
2. Legen Sie die Kassette in das Fach.
3. Drücken Sie die REC-Taste zum Starten der Aufnahme und starten Sie die vordere Einheit zu sprechen.
4. Verwenden Sie die PAUSE-Taste (5), um vorübergehend die Aufnahme zu stoppen, drücken Sie erneut die Wiedergabe fortzusetzen.
5. Drücken Sie die STOP / EJECT Taste (6) vollständig die Aufnahme zu stoppen.

KOPFHÖRER-BUCHSE

1. Schließen Sie die Kopfhörer an die Kopfhörerbuchse.
2. Starten Sie die gewünschte Wiedergabe und die Lautstärke anpassen.



Um Hörschäden zu vermeiden, begrenzen Sie die Zeit bei hoher Lautstärke zu hören.

TECHNISCHE DATEN

| | |
|--------------------------|--|
| Stromversorgung: | 230V ~ / 50Hz - 4 D-Batterien (UM-1) |
| | nicht im Lieferumfang enthalten |
| Empfangsbereiche: | FM 87,5 - 108,0 MHz |
| | MW 530 - 1600 kHz |
| | SW1 3,0-13,0 MHz |
| | SW2 13,0-23,0 MHz |
| Bluetooth-Sendeleistung: | 2,5mW |
| Bluetooth Sendefrequenz: | 2,4 GHz |
| Abmessungen: | 317 x 114 x 89 mm |



Benutzer Information gemäß Gesetzesdekret Nr 49 von 14, März 2014
“Die Umsetzung der Richtlinie 2012/19 / EU über die Entsorgung von Elektro- und Elektronik-Altgeräte (WEEE)”

Dieses Müllersymbol auf dem Produkt zeigt an, dass muss am Ende seines Lebens von anderen Abfällen getrennt gesammelt werden. Der Benutzer muss daher nehmen die Fernbedienung die wesentlichen Komponenten integriert, die für elektronische und elektrotechnische Abfälle in die entsprechenden differenzierten Sammelstellen zu seinem Leben bekam, oder es an den Händler zurückgeben, wenn ein neues Gerät gleichwertiger Art Kauf in Bezug auf 12.59, oder eine für Geräte mit längeren Seite von weniger als 25 cm auf Null. Die angemessene, getrennte Sammlung für die stillgelegte Anlagen für Recycling, Aufbereitung und umweltgerechte Entsorgung trägt dazu bei, die Umwelt und die menschliche Gesundheit negative Auswirkungen zu vermeiden und begünstigt das Recycling der Materialien das Produkt zusammengesetzt. Illegal Dumping des Produkts durch den Benutzer bringt die Anwendung von Verwaltungsanktionen in Lgs angegeben. Dekr 49 von 14. März 2014.

